



Aplicaciones:

- Abastecimiento
- Tratamiento de aguas residuales
- Inundaciones
- Desalación



La **serie SP BF** está compuesta por bombas y motores sumergibles diseñados para el bombeo de agua con sólidos, residual o pluvial, en una amplia gama de aplicaciones. Las **bombas BF** son mono-celulares, con diseño de impulsor tipo radial, cuyo motor eléctrico está directamente acoplado a la parte de la bomba y es igualmente sumergible. Están especialmente diseñados para trabajos duros con aguas residuales urbanas e industriales y aguas brutas. Tanto la bomba como el motor son diseñados y fabricados íntegramente por INDAR.

Los motores presentan, en su compacto diseño, eficaces sistemas de refrigeración que permiten trabajar al grupo electrobomba continuamente a su potencia nominal, con independencia de si el grupo está al aire o sumergido. Las bombas tienen impulsores de gran paso de sólidos para evitar el peligro de obstrucción con materias transportadas por las aguas. Dependiendo del tipo de bomba y de la densidad de las partículas con las que está cargada el agua, el impulsor puede ser cerrado o abierto, de uno, dos o más canales.

Prestaciones	Rangos
Caudal	700 m ³ /h - 10000 m ³ /h
Altura	3 m - 100 m
Potencia	50 kW - 1200 kW (motores de mayor potencia bajo solicitud)
Tensión	380 V - 13800 V
Velocidad	485 rpm - 1750 rpm
Materiales	Hierro, inoxidable (316, 904L, Dúplex, Súper Dúplex)
Tipo de instalación	Instalación en pozo húmedo (dispositivo de amarre rápido) e instalación en cámara seca

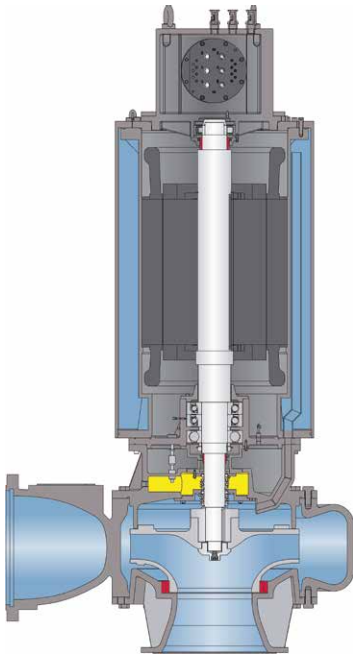

Posibilidades constructivas	Rango de materiales
<ul style="list-style-type: none"> • Instalación en pozo húmedo, con dispositivo de amarre rápido. • Instalación en cámara seca. 	Hierro Acero inoxidable: 316 904L Dúplex Súper Dúplex
<p>Las bombas BF están dotadas, en función de las características del fluido a trasegar, de materiales específicamente seleccionados, altamente resistentes a los fenómenos de abrasión y corrosión, así como de cierres mecánicos de altas prestaciones que garantizan la estanqueidad del motor eléctrico.</p>	

Las **bombas BF** son una solución segura, robusta y flexible, con diseño modular que les permite abarcar una amplia gama de caudales y alturas.

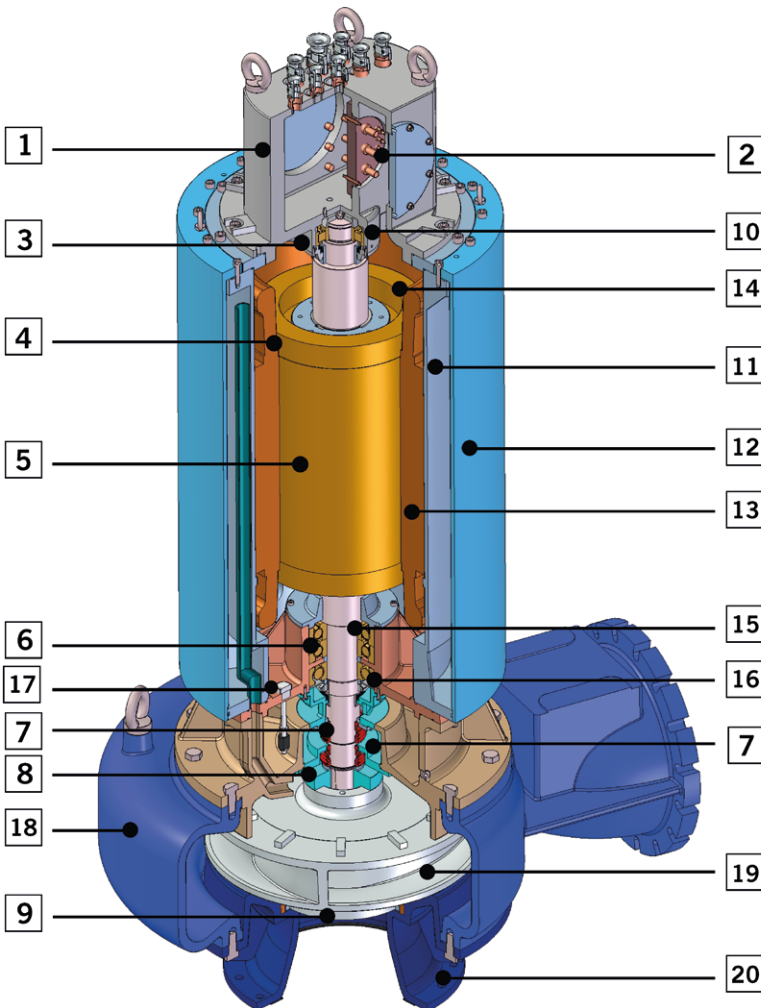

Elementos que la componen
1. Tapa salida de cables
2. Tablilla de conexiones
3. Sensor de temperatura del rodamiento superior
4. Protección térmica de devanados
5. Rotor
6. Rodamientos
7. Cierres mecánicos
8. Cámara de aceite
9. Aro de cierre
10. Rodamientos
11. Carcasa del estator
12. Camisa de refrigeración
13. Estator
14. Cabezas de bobina
15. Eje común para impulsor y rotor
16. Sensor de temperatura del rodamiento inferior
17. Sensor de nivel
18. Cuerpo de bomba
19. Impulsor
20. Tobera de aspiración